

注意：吊装时请保证产品重力方向与吊环螺钉受力方向一致，不得垂直方向吊装。

- 1、产品标配2-4套吊装组件(根据产品重量来配置吊装组件)
- 2、单套吊装组件包含：两个M12标准吊环、一块吊环安装板、两个M12X70内六角杯头螺钉(12.9级)吊环安装板安装螺钉。
- 3、产品吊装完成后请妥善保存吊装组件。

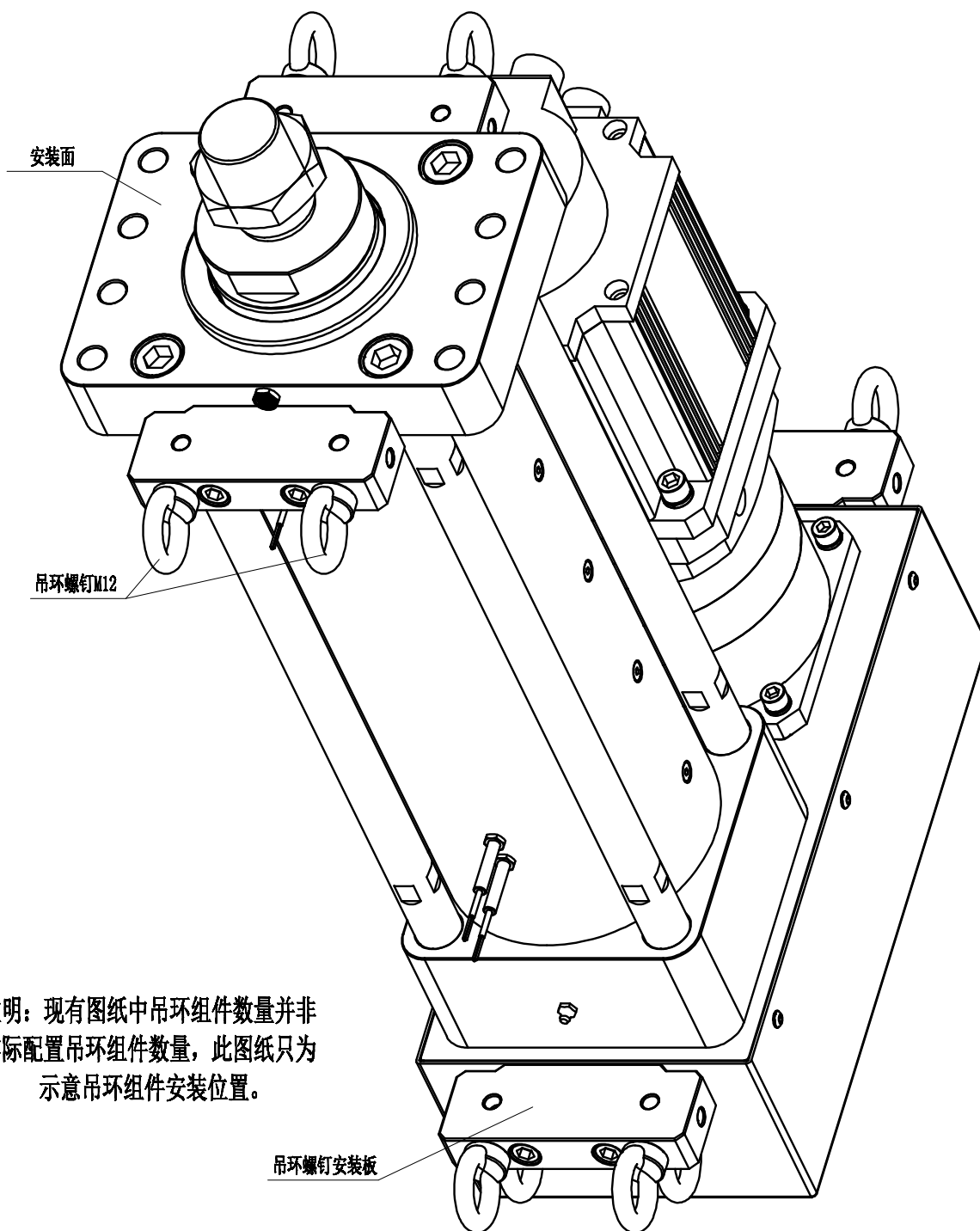

注明：现有图纸中吊环组件数量并非实际配置吊环组件数量，此图纸只为示意吊环组件安装位置。

审批	审核	制图		联华自动化设备(广州)有限公司		共 1 页	第 1 页	
		曾志强		名称	HEB160-P吊环安装示意图	图纸尺寸	A4	比例1:5
		2020/8/24		图号	HEB160-P	数量	1件/套	
				材料单位	/	版本	2014-A	